

NAVODILA ZA RAZSTAVLJAVCE

10. september 2022, Poslovna cona A 45, Šenčur (podjetje JURČIČ & CO., d.o.o.)



REPUBLIKA SLOVENIJA
MINISTRSTVO ZA INFRASTRUKTURO



**SREČANJE PREVOZNIŠKIH DRUŽIN
IN PREVOZNIŠKIH PODJETIJ SLOVENIJE**

Kazalo

1 SPLOŠNA ORGANIZACIJA	2
1.1. Uradne ure.....	2
1.2. Uradno odprtje dogodka in pogostitev za razstavljalce	3
1.3 Delovni čas registracije (ob vходу na prireditve).....	3
2 DOSTOP NA PRIREDITEV	3
2.1 Vstopnine	3
2.2 Gostinske storitve.....	3
2.3 Registracijske izkaznice.....	3
3 MONTAŽA / DEMONTAŽA IN VZDRŽEVANJE RAZSTAVNIH PROSTOROV	3
3.1 Montaža.....	3
3.2 Oprema razstavnega prostora.....	4
Stojnica:	4
3.3. Odvoz smeti in čiščenje razstavnega prostora	5
3.4 Demontaža in odvoz razstavnih eksponatov.....	5
4 TEHNIČNI PRIKLJUČKI IN DODATNA OPREMA	5
4.1 Tehnične storitve (tehnični priključki, ureditev razstavnega prostora)	5
5. PREDPISI O PRIREDITVAH NA RAZSTAVNEM PROSTORU	6
6. PARKIRIŠČA	6
7. OBSEJEMSKI PROGRAM.....	6
8 STIKI Z ORGANIZATORJEM.....	6
9 TLORIS RAZSTAVNIH PROSTOROV	6

1 SPLOŠNA ORGANIZACIJA

Razstavljalavec mora s podatki seznaniti izvajalca postavitve (montaže) razstavnega prostora ter osebje prisotno na razstavnem prostoru, v času trajanja dogodka.

1.1. Uradne ure (ure izvajanja sejemske-družabnega dogodka)

- Sobota, 10. 9. 2022 od 10.00 do 24.00 ure »Srečanje prevoznih družin in prevoznih podjetij Slovenije 2022«

Na dogodka 10. 9. 2022 lahko razstavljalci vstopijo od 8.00 ure dalje.

1.2. Uradno odprtje dogodka in pogostitev za razstavljalce

Uradno odprtje dogodka bo v soboto, 10. 9. 2022 ob 13.00 uri (glavni šotor).
Vljudno vabljeni!

1.3 Delovni čas registracije (ob vhodu na prireditev)

- v času trajanja dogodka: sobota, 10. 9. 2022 od 8. do 18. ure

Registracijska mesta se nahajajo ob vstopu na prireditev.

2 DOSTOP NA PRIREDITEV

2.1 Vstopnine

Vstopnine ni.

Obvezna je predhodna prijava vseh prisotnih na razstavnem prostoru.

Registracija razstavljalca preko spletne strani: <https://forms.office.com/r/cvCwhkUmr0>

Registracija preko spletne strani bo možna do petka, 9. 9. 2022 do 12. ure.

2.2 Gostinske storitve

Za hrano in pijačo bo poskrbel organizator in je za vse obiskovalce in razstavljalce brezplačna.

2.3 Registracijske izkaznice

Vodji razstavnega prostora posameznega razstavljalca se ob registraciji na vhodu dodeli registracijska izkaznica. Izkaznice je potrebno nositi na vidnem mestu.

3 MONTAŽA / DEMONTAŽA IN VZDRŽEVANJE RAZSTAVNIH PROSTOROV

Pri postavitvi razstavnih prostorov mora razstavljalcev upoštevati navodila organizatorja dogodka.

Kontakt: Mark Dolenc (tel. 040 296 644 ali e-naslov: mark@brandlab.si)

3.1 Montaža

Montaža razstavnih prostorov bo potekala:

- **petek, 9.9.2022 od 9. do 18. ure**

Vsi razstavní prostori morajo biti postavljeni do petka, 9. 9. 2022 do 18. ure. V soboto, 10. 9. 2022 z vozili ne bo možen dostop do razstavnega prostora.

3.2 Oprema razstavnega prostora

Konstrukcije, instalacije, elementi opreme in dekoracije na razstavnih prostorih ne smejo kvariti splošnega izgleda prireditve in ne smejo motiti sosednjih razstavnih prostorov ali obiskovalcev.

Glede na izbran paket pogodbe o sodelovanju organizator razstavljavcu nudi brezplačno stojnico.

Stojnica:

Dimenzije stojnice (razstavlavec jo prejme glede na izbrani ponujeni paket):

Višina: 2,40 m

Širina: 2,15 m

Teža: caa 50 kg

Delovna plošča:

širina: cca 1,90 m

Globina: cca 0,90 m

Material: smrekov les (2x barvano * belton+beltop – barva Natur)

Streha: PVC težko gorljiv; po DIN 4102 B1

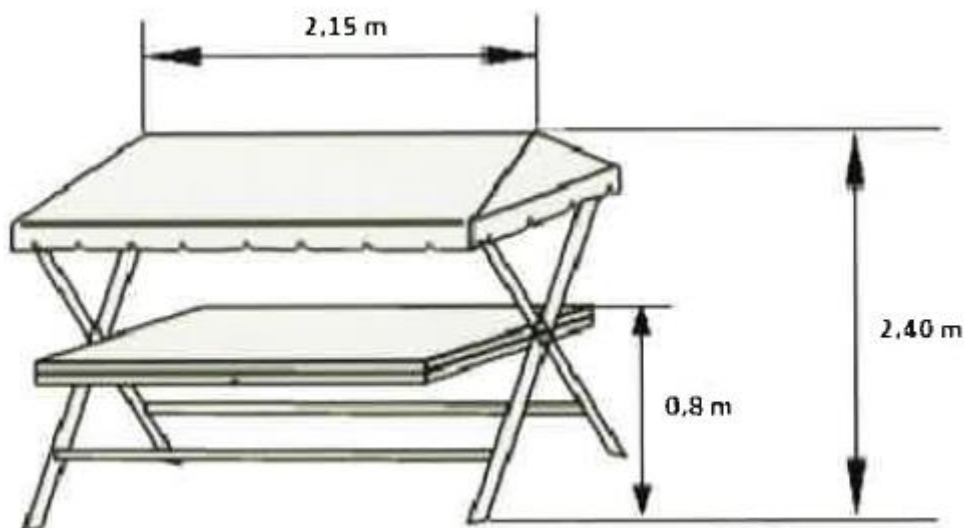

3.3. Odvoz smeti in čiščenje razstavnega prostora

Razstavljaivec je dolžan odpadke ločevati vsak dan v postavljene koše, ki se nahajajo na prireditvenem prostoru (steklena embalaža – steklenice, embalaža – pločevinke, plastična embalaža, organski odpadki in papir). Odvoz smeti je organiziran s strani organizatorja. Vendar pa ti koši niso namenjeni za odpadke, ki nastanejo pri montaži/demontaži razstavnih stojnic (plastična folija, stiropor, leseni odpadki, iverke, kovinski odpadki, ter drugi odpadki montaže/demontaže). Navedene odpadke mora **razstavljaivec sam obvezno odpeljati oz. odstraniti iz razstavnega prostora.**

Vse odpadke je potrebno ustrezno ločiti. V primeru, da razstavljaivec ne ločuje ustrezno odpadkov, organizator prenese na razstavljavca morebitne stroške dodatnega ločevanja ter inšpekcijskih sankcij. Pri demontaži preprog je le-te treba pred dostavo na deponijo zviti.

3.4 Demontaža in odvoz razstavnih eksponatov

Demontaža razstavnih eksponatov in razstavnih prostorov se lahko začne takoj po zaključku prireditve:

- nedelja, 11. 9. 2022 med 00 in 2. uro in od 7.30 do 12. ure ali
- ponedeljek, 12. 9. 2022 med 7. in 12. uro.

Razstavljaivec oz. izvajalec razstavnega prostora je dolžan po prireditvi odstraniti ves aranžerski material ter vse ostanke konstrukcije (iverne plošče, plastični in kovinski ostanki, lepilni trak, ..) in sicer na način, da jih sam odpelje na za to primerne lokacije.

Vožnja z vozili znotraj prireditvenega prostora pred zaključkom prireditve ni dovoljena.

4 TEHNIČNI PRIKLJUČKI IN DODATNA OPREMA

4.1 Tehnične storitve (tehnični priključki, ureditev razstavnega prostora)

Vse potrebne informacije v zvezi s tehničnimi storitvami (elektrika, wi-fi) in ureditvijo razstavnega prostora dobite:

Mark Dolenc (tel. 040 296 644 ali e-naslov: mark@brandlab.si)

Razstavljavcu je zagotovljen prostor v pripadajoči površini glede na podpisano pogodbo o poslovnem sodelovanju.

Razstavljavcem bo zagotovljena internetna povezava (WiFi povezava) ter električni priključek v neposredni bližini razstavnega prostora.

Za naročilo dodatne sejemske opreme (šotori, pagode, mize, stoli, preproga,...) se razstavljavci lahko obrnejo na podizvajalca: **Petre d.o.o., Matej Kompolšek | T: +386 51 392 212 | E: matej@petre.si**

5. PREDPISI O PRIREDITVAH NA RAZSTAVNEM PROSTORU

Vse prireditve na razstavnih prostorih morajo potekati v skladu z Zakonom o prekrških zoper javni red in mir ter v skladu s 13. členom navedenega zakona.

6. PARKIRIŠČA

Za razstavljalce so na voljo parkirni prostori na območju prireditve (bodo ustrezno označeni).

7. OBSEJEMSKI PROGRAM

***Sobota, 10. 9. 2022 - srečanje prevoznških družin in prevoznških podjetij**

10.00-	Sejem, predstavitve razstavljalcev
13.00-14.30	SVEČANA OTVORITEV DOGODKA Ogled razstavnih prostorov in druženje z razstavljalci
15.00-16.00	Kosilo (samopostrežni hladno-topli bife)
17.00-22.00	Druženje in zabava z ansamblom veseli SVATJE

Vljudno vabljeni!

8 STIKI Z ORGANIZATORJEM

Kontakti:

- razstavni prostor, tehnični priključki: Mark Dolenc (tel. 040 296 644 ali e-naslov: mark@brandlab.si)
- prijave na dogodek: Igor Sep (+386 31 594 766 ali igor.sep@gzs.si)
- ostalo: Natalija Repanšek (+386 51 673 369 ali natalija.repansek@ozs.si)

9 TLORIS RAZSTAVNIH PROSTOROV

»Je v pripravi«

Želimo vam obilo poslovnih uspehov na sejmu in vas lepo pozdravljamo!

Projektni tim